

Keramické střešní tašky

Smaragd

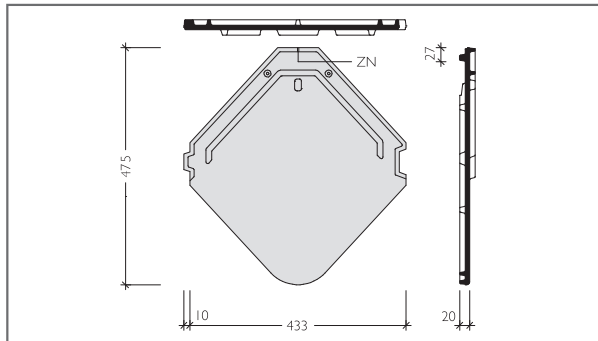

Pozn.: ZN = značka pro pokládku na vazbu

TECHNICKÉ ÚDAJE

Vzdálenost latí (VL):	165 - 185 mm
Způsob pokládky:	na vazbu
Střední krycí šířka:	433 mm
Střední závěsná délka:	448 mm
Spotřeba na m ² :	12,5 - 14,0 ks
Hmotnost:	cca 3,7 kg/ ks
Bezpečný sklon:	16°
Minimální sklon:	12°

VZDÁLENOST LATÍ (VL)

Střechu je nutné před pokládkou rozměřit a označit sňůrovačem.

ZJIŠTĚNÍ KONSTRUKČNÍ DÉLKY

Konstrukční délka se skládá z: $n \times VL + VLO 1 + VLO 2 + VLH$

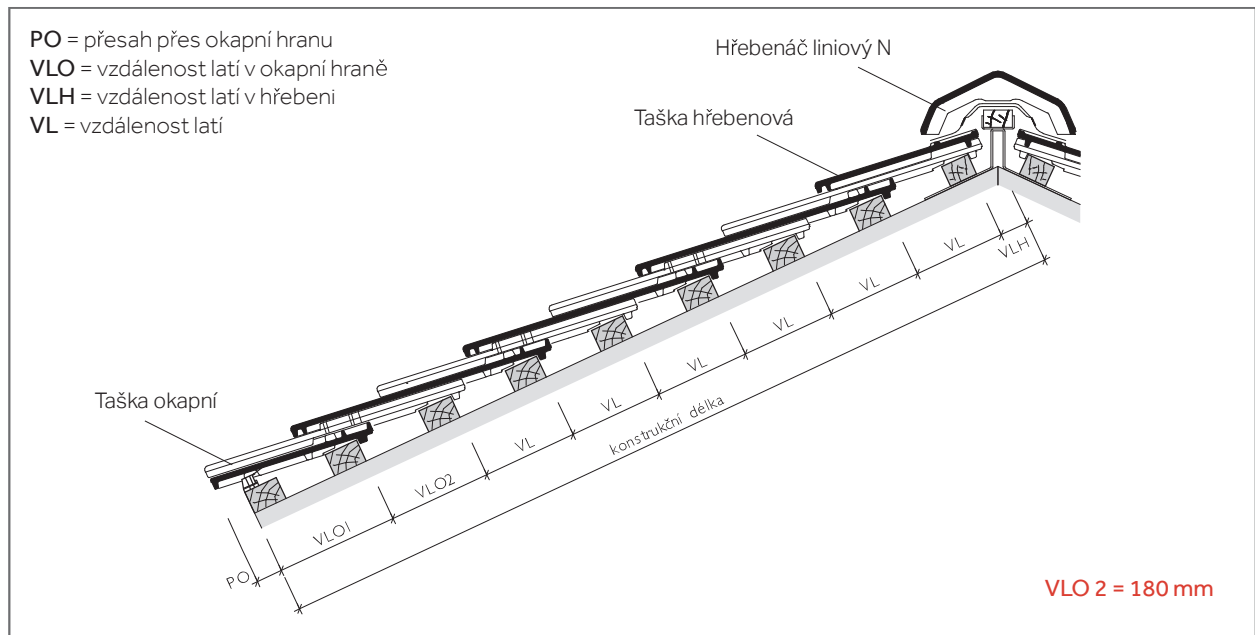

VZDÁLENOST LATÍ V OKAPNÍ HRANĚ (VLO 1)

VLO 1 (mm)	160	165	170	180	190	200	210	220
PO (mm) cca.	100	95	90	80	70	60	50	40

Pozn.: PO volit v závislosti na konstrukci, střešním sklonu a místních podmínkách. V případě potřeby (při možném zatékání vody za žlab), doporučujeme instalovat další okapnici (větší) na první lať pro bezpečný odtok vody do žlabu.

VZDÁLENOST LATÍ V HŘEBENI (VLH)

Sklon střechy (°)	≤ 16	> 16 - 30	> 30 - 45	> 45
Vzdálenost latí (mm)	50	45	40	35

TABULKA PRO ZJIŠTĚNÍ POČTU ŘAD TAŠEK

CELKOVÁ VZDÁLENOST LATÍ V PLOŠE = VL x POČET ŘAD TAŠEK (BEZ VZDÁLENOSTI LATÍ V OKAPU A HŘEBENI)

Počet řad tašek	VL (m)	1	2	3	4	5	6	7	8	9	10	11	12	13	14	15
Minimální vzdálenost latí až maximální vzdálenost latí (m)	0,165	0,165	0,330	0,495	0,660	0,825	0,990	1,155	1,320	1,485	1,650	1,815	1,980	2,145	2,310	2,475
	0,170	0,170	0,340	0,510	0,680	0,850	1,020	1,190	1,360	1,530	1,700	1,870	2,040	2,210	2,380	2,550
	0,175	0,175	0,350	0,525	0,700	0,875	1,050	1,225	1,400	1,575	1,750	1,925	2,100	2,275	2,450	2,625
	0,180	0,180	0,360	0,540	0,720	0,900	1,080	1,260	1,440	1,620	1,800	1,980	2,160	2,340	2,520	2,700
	0,185	0,185	0,370	0,555	0,740	0,925	1,110	1,295	1,480	1,665	1,850	2,035	2,220	2,405	2,590	2,775

Počet řad tašek	VL (m)	16	17	18	19	20	21	22	23	24	25	26	27	28	29	30
Minimální vzdálenost latí až maximální vzdálenost latí (m)	0,165	2,640	2,805	2,970	3,135	3,300	3,465	3,630	3,795	3,960	4,125	4,290	4,455	4,620	4,785	4,950
	0,170	2,720	2,890	3,060	3,230	3,400	3,570	3,740	3,910	4,080	4,250	4,420	4,590	4,760	4,930	5,100
	0,175	2,800	2,975	3,150	3,325	3,500	3,675	3,850	4,025	4,200	4,375	4,550	4,725	4,900	5,075	5,250
	0,180	2,880	3,060	3,240	3,420	3,600	3,780	3,960	4,140	4,320	4,500	4,680	4,860	5,040	5,220	5,400
	0,185	2,960	3,145	3,330	3,515	3,700	3,885	4,070	4,255	4,440	4,625	4,810	4,995	5,180	5,365	5,550

Pozn.: V případě lichého počtu řad je třeba tašky C příp. D u hřebene upravit řezáním - viz. Smaragd / Poznámky k pokládce.

Pozn.: Aktuální stav je nutné sledovat na www.bmigroup.com/cz

Keramické střešní tašky

Smaragd

ZJIŠTĚNÍ KONSTRUKČNÍ ŠÍŘE

Střechu je nutné před pokládkou rozměřit a označit šňůrovačem.

Krycí výška bočního lemu na krajní tašce je 70 mm.

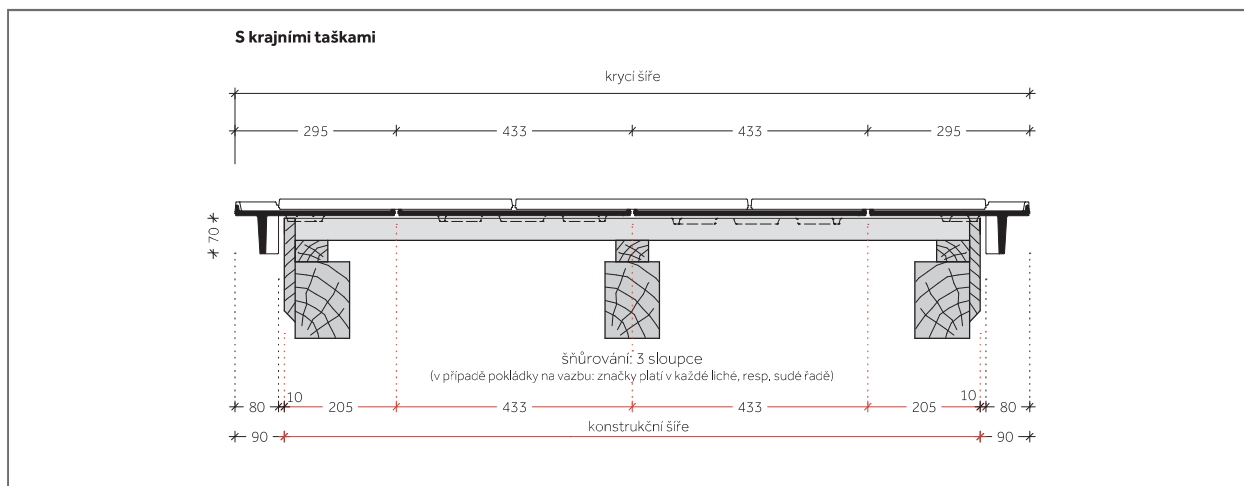

Pozn.:

Při rozměření nezapomenout na štítové prkno nebo budoucí obložení štítu, apod.

Optimální krycí šířku, resp. délku stanovit dle sraženého a roztaženého položení přes 10 střešních tašek ve 2 řadách, resp. sloupcích viz. str. 70

POZNÁMKY K POKLÁDCE STŘEŠNÍCH TAŠEK SMARAGD:

Doporučujeme pokládku na koso (možno pokládat zleva i zprava) a střechu dostatečně šňůrovat.

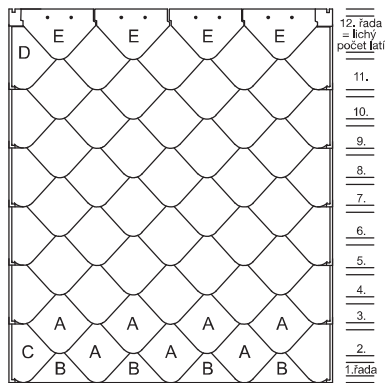

Obr. 1 - Smaragd rozlaťování (sudý počet řad)*

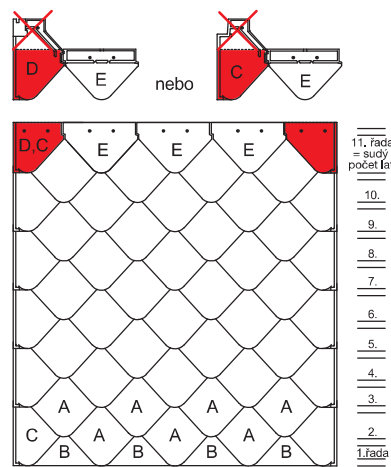

Obr. 2 - Smaragd rozlaťování (lichý počet řad)**

Pozn.: Sudý počet řad = lichý počet latí !!!

* V případě rozlaťování na sudý počet řad není třeba tašky u hřebene (D) upravovat.

** V případě rozlaťování na lichý počet řad je třeba tašky u hřebene (D nebo C) upravit řezáním.

KONSTRUKČNÍ ŠÍŘE = KRYCÍ ŠÍŘE - 2 x 90 mm = KRAJNÍ TAŠKA PRAVÁ + n x ZÁKLADNÍ TAŠKA + KRAJNÍ TAŠKA LEVÁ

Konstrukční šíře (m)	0,410	0,627	0,843	1,060	1,276	1,493	1,709	1,926	2,142	2,359	2,575	2,792	3,008	3,225				
Počet tašek v řadě vč. krajních tašek	2	2,5	3	3,5	4	4,5	5	5,5	6	6,5	7	7,5	8	8,5				
3,441	3,658	3,874	4,091	4,307	4,524	4,740	4,957	5,173	5,390	5,606	5,823	6,039	6,256	6,472	6,689	6,905	7,122	7,338
9	9,5	10	10,5	11	11,5	12	12,5	13	13,5	14	14,5	15	15,5	16	16,5	17	17,5	18
7,555	7,771	7,988	8,204	8,421	8,637	8,854	9,070	9,287	9,503	9,720	9,936	10,153	10,369	10,586	10,802	11,019	11,235	11,452
18,5	19,0	19,5	20,0	20,5	21,0	21,5	22,0	22,5	23,0	23,5	24,0	24,5	25,0	25,5	26,0	26,5	27,0	27,5
11,668	11,885	12,101	12,318	12,534	12,751	12,967	13,184	13,400	13,617	13,833	14,050	14,266	14,483	14,699	14,916	15,132	15,349	15,565
28	28,5	29	29,5	30	30,5	31	31,5	32	32,5	33	33,5	34	34,5	35	35,5	36	36,5	37

Pozn.: V případě zmenšení resp. zvětšení konstrukční šíře (označeno žlutě) je třeba tašky u okapu (C) i hřebenu (C příp. D) upravit řezáním - viz. Smaragd / Poznámky k pokládce.

Keramické střešní tašky

Smaragd

ZJIŠTĚNÍ KONSTRUKČNÍ ŠÍŘE

Střechu je nutné před pokládkou rozměřit a označit šňůrovačem.

Krycí výška bočního lemu na krajní tašce je 70 mm.

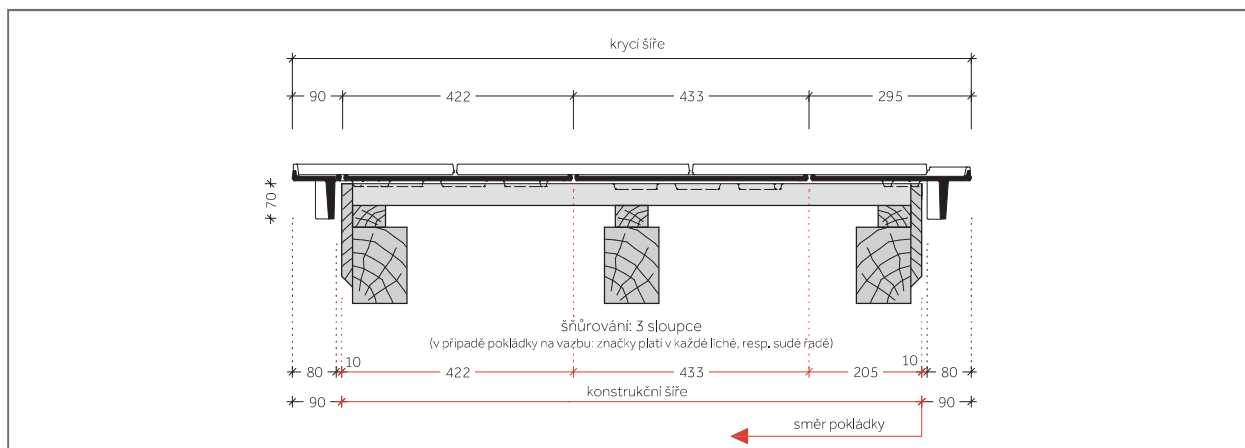

Pozn.:

Při rozměření nezapomenout na štitové prkno nebo budoucí obložení štítu, apod. Kóty na obrázku odpovídají pokládkce zprava.

Optimální krycí šířku, resp. délku stanovit dle sraženého a roztaženého položení přes 10 základních tašek ve 2 řadách, resp. sloupcích viz. str. 70

POZNÁMKY K POKLÁDCE STŘEŠNÍCH TAŠEK SMARAGD:

Doporučujeme pokládku na koso (možno pokládat zleva i zprava) a střechu dostatečně šňůrovat.

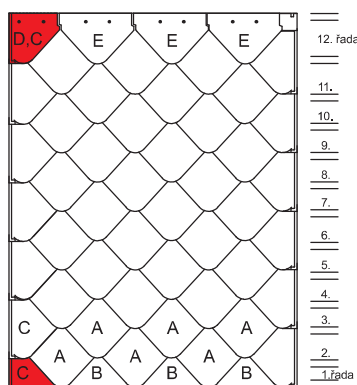
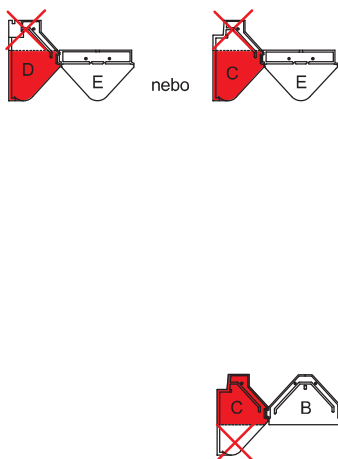

Obr. 3 - Smaragd rozlatování (sudý počet řad) a zmenšení/zvětšení konstrukční šíře (pokládku zprava) ***

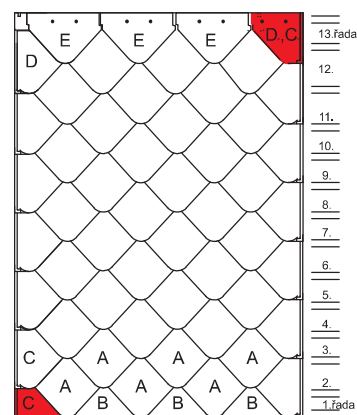

Obr. 4 - Smaragd rozlatování (lichý počet řad) a zmenšení/zvětšení konstrukční šíře (pokládku zprava) ****

Pozn.: Sudý počet řad = lichý počet latí !!!

*** V případě zmenšení resp. zvětšení konstrukční šíře (tj. cca o 0,5 tašky) a rozlatování na sudý počet řad není třeba tašky u hřebene vpravo (D) upravovat, tašky u hřebene vlevo (D nebo C) je nutné upravit řezáním (platí při pokládkce zprava). Řezanou plochy tašky (C) je třeba zatříť barvou na keramické plochy. Tyto konstrukční šíře jsou označeny žlutě.

**** V případě zmenšení resp. zvětšení konstrukční šíře (tj. cca o 0,5 tašky) a rozlatování na lichý počet řad je třeba tašky u hřebene vpravo (D nebo C) upravit řezáním, tašky u hřebene vlevo (D) není třeba upravovat (platí při pokládkce zprava). Řezanou plochy tašky (C) je třeba zatříť barvou na keramické plochy. Tyto konstrukční šíře jsou označeny žlutě.

KONSTRUKČNÍ ŠÍŘE = KRYCÍ ŠÍŘE - 2 x 90 mm = KRAJNÍ TAŠKA PRAVÁ + n x ZÁKLADNÍ TAŠKA + KRAJNÍ TAŠKA LEVÁ

Konstrukční šíře (m)	0,410	0,627	0,843	1,060	1,276	1,493	1,709	1,926	2,142	2,359	2,575	2,792	3,008	3,225				
Počet tašek v řadě vč. krajních tašek	2	2,5	3	3,5	4	4,5	5	5,5	6	6,5	7	7,5	8	8,5				
3,441	3,658	3,874	4,091	4,307	4,524	4,740	4,957	5,173	5,390	5,606	5,823	6,039	6,256	6,472	6,689	6,905	7,122	7,338
9	9,5	10	10,5	11	11,5	12	12,5	13	13,5	14	14,5	15	15,5	16	16,5	17	17,5	18
7,555	7,771	7,988	8,204	8,421	8,637	8,854	9,070	9,287	9,503	9,720	9,936	10,153	10,369	10,586	10,802	11,019	11,235	11,452
18,5	19,0	19,5	20,0	20,5	21,0	21,5	22,0	22,5	23,0	23,5	24,0	24,5	25,0	25,5	26,0	26,5	27,0	27,5
11,668	11,885	12,101	12,318	12,534	12,751	12,967	13,184	13,400	13,617	13,833	14,050	14,266	14,483	14,699	14,916	15,132	15,349	15,565
28	28,5	29	29,5	30	30,5	31	31,5	32	32,5	33	33,5	34	34,5	35	35,5	36	36,5	37

Pozn.: V případě zmenšení resp. zvětšení konstrukční šíře (označeno žlutě) je třeba tašky u okapu (C) i hřebenu (C příp. D) upravit řezáním - viz. Smaragd / Poznámky k pokládkce.

Pozn.: Aktuální stav je nutné sledovat na www.bmggroup.com/cz