

# Modulstütze

Solar braucht  
Dachverstand



# Modulstütze

Die Modulstütze ist die fachgerechte und technisch sichere Lösung zur Montage von Photovoltaikmodulen und Solarthermiekollektoren. Sie besteht aus einer modellabhängigen Grundpfanne aus Aluminium und einem anschraubbaren Modulstützenbügel und ist für fast alle Dachpfannen von BRAAS einsetzbar. Das optisch ansprechende Produkt fügt sich in Form und Farbe harmonisch in die Dachdeckung ein. Die Modulstütze ist für viele Montagesysteme einsetzbar.

## TECHNISCHE DATEN

Material: Pulverbeschichtetes Aluminium (Grundpfanne), Edelstahl (Modulstützenbügel)

Farben: Passend zur Dachdeckung

Die Tragfähigkeit des Modulstützensystems und damit auch der Bedarf richtet sich nach dem gewählten Pfannenmodell, den objektbezogenen Gegebenheiten sowie den möglichen Einbaubedingungen. Es ist daher notwendig den Auslegungsservice unserer Technischen Beratung unter [solarberatung.de@bmigroup.com](mailto:solarberatung.de@bmigroup.com) in Anspruch zu nehmen, um den Bedarf an Modulstützen und Befestigungsschrauben ermitteln zu können.

## VORTEILE AUF EINEN BLICK

- Grundpfanne aus hochwertigem, witterungsbeständigem und pulverbeschichtetem Aluminium
- In Form und Farbe auf die Dachdeckung abgestimmt
- Verfügbar für alle BRAAS Dachpfannen (außer Saphir, Granat 15 und Opal Turmbiber)
- Geeignet für Photovoltaik- oder Solarthermie-Aufdachanlagen
- Kein Bearbeiten der Dachpfannen nötig
- Sparrenunabhängige, einfache Befestigung
- Hohe Regensicherheit, im Windkanal getestet
- Europäische Technische Zulassung vorhanden (ETA-16/0087)

## VERSCHIEDENE AUFBAUMÖGLICHKEITEN

- Sparrenunabhängige Befestigung
- Zwei Montagemöglichkeiten des Modulstützenbügels
- Holzunterkonstruktion je nach Lastanforderung des Standorts

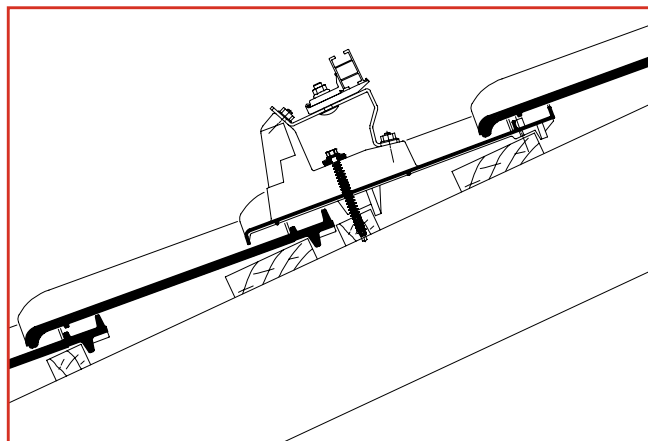
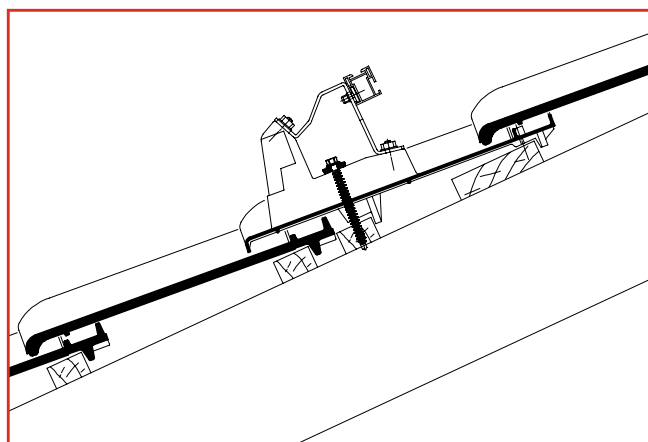

Zulassungs-Nr.  
ETA-16/0087

## Solar

### Kundenservice

T 06104 8010 1600

E [kundenservice.solar@bmigroup.com](mailto:kundenservice.solar@bmigroup.com)

### Solarberatung

T 06104 8010 2000

E [solarberatung.de@bmigroup.com](mailto:solarberatung.de@bmigroup.com)

### BMI Deutschland GmbH

Frankfurter Landstraße 2–4

61440 Oberursel

[bmigroup.de](http://bmigroup.de)