

Monteringsanvisning

Nock-och takfotsräcke på tätskikt

FÖRBEREDANDE INFORMATION

Nock- och takfotsräcke används som livlineinfästning alternativt fotstöd vid takfot. Max avstånd mellan konsolerna är 120 cm och max utstick är 20 cm.

Tätskiktssystemets infästning till den lastbärande konstruktionen skall vara utförd enligt leverantörens anvisningar och aktuell vindlastberäkning. Montage av tätskiktssystemet skall vara utförd av materialleverantören utbildat företag/person samt av person som innehar certifikat för heta arbeten. Vid montage på befintlig (ej nylagd) tätskiktsmatta skall det säkerställas att tätskiktsmattan har tillräcklig kvarstående prestanda* gällande hållfasthet (skjuv/riv/fläk/drag/brottöjning). Om befintlig tätskiktsmatta ej uppfyller ovanstående krav, skall den bytas ut (helt eller delvis).

*Materialkrav och prestandakrav

Typ av tätskikt:

Bitumenbaserade tätskikt
enligt EN 13707

Plast och gummibaserade tätskikt
enligt EN 13956

Prestandakrav:

Draghållfasthet: min 500 N/50 mm enligt EN 12311-2

Rivstyrka: min 200 N enligt EN 12310-2

Skjuvhållfasthet i skarv: min 500 N/50 mm enligt EN 12317-2

Fläkhållfasthet i skarv: min 150 N/50 mm enligt EN 12316-2

MONTERING METOD 1: MONTAGE AV INFÄSTNINGSPLOTTA UNDER TÄTSKIKTSMATTA AV BITUMEN

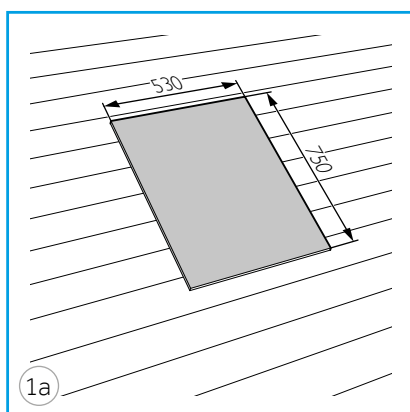

Placera en kapp (min kvalitet YEP 3500), med foliesidan upp, på underlaget. Storlek kapp, min 750 x 530 mm (se bild).

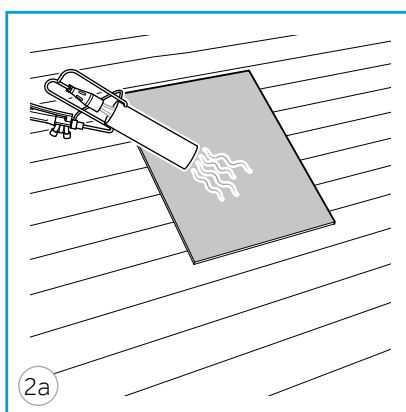

Värm kappan så asfalten blir flytande.

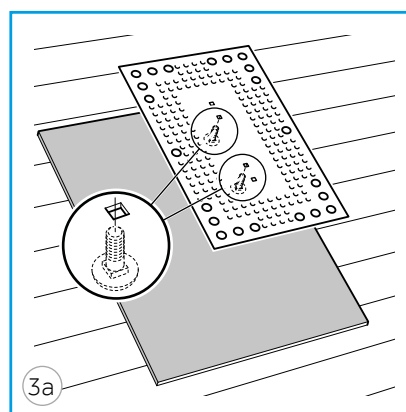

Tryck ned infästningsplattan, med vagnsbultar monterade i de inre av de fyrkantiga hålen, i den flytande asfalten, så att det tränger upp asfalt i plattans stansade hål.
OBS: Infästningsplattan kan skruvas fast i underlaget om så önskas, använd för tätskiktet/underlaget godkänd infästning.

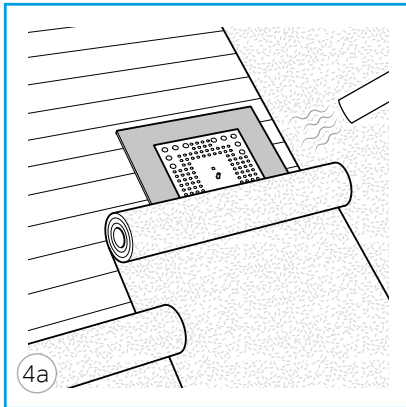

Fullsvetsa ytskiktet till underliggande kapp och infästningsplatta. Infästningsplattan skall förvärmas så att full utflytning uppstår. BMI rekommenderar att tätskiktspattan placeras mitt i en våd.

MONTERING METOD 2: MONTAGE AV INFÄSTNINGSPLATTA ÖVER TÄTSKIKTSMATTA AV BITUMEN

OBS: Vid renovering, kontrollera att tätskiktet uppfyller ovanstående krav samt är kompatibelt med produkt som ska användas för intäckning av fästplatta.

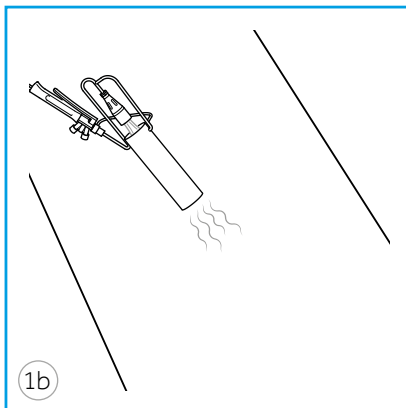

Värm tätskiktet så asfalten blir flytande.

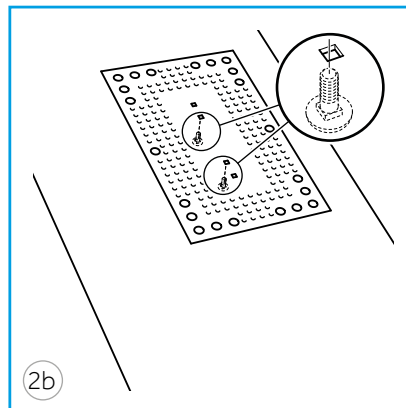

Tryck ned infästningsplattan, med vagnsbultar monterade i de inre av de fyrkantiga hålen, i den flytande asfalten, så den tränger upp i plattans stansade hål.

OBS: Infästningsplattan kan skruvas fast i underlaget om så önskas, använd för tätskiktet/underlaget godkänd infästning.

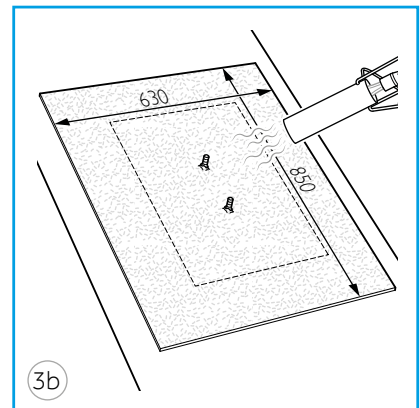

Fullsvetsa en intäckningskappa av tätskiktsmattan, min 850 x 630 mm, över infästningsplatta. Infästningsplattan skall förvärmas så att full utflytning uppstår.

MONTERING METOD 3: MONTAGE AV INFÄSTNINGSPLATTA ÖVER TÄTSKIKT AV PLAST ELLER GUMMI

OBS: Vid renovering, kontrollera att tätskiktet uppfyller ovanstående krav samt är kompatibelt med produkt som ska användas för intäckning av fästplatta.

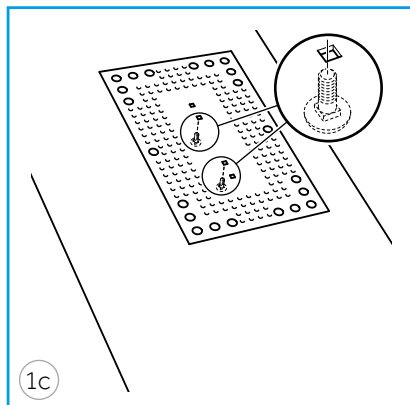

Montera vagnsbultarna i de inre av de fyrkantiga hålen och placera infästningsplattan på avsedd plats.

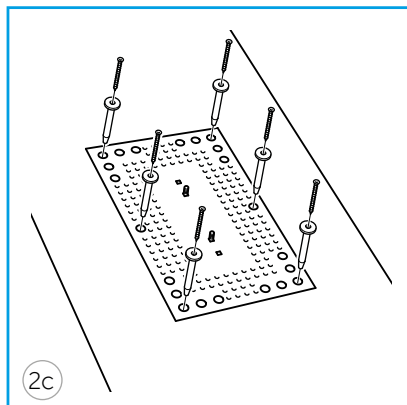

Montera 6 st jämnt fördelade infästningar avsedda för aktuellt underlag. Infästningarna skall vara godkända enligt ETAG 006.

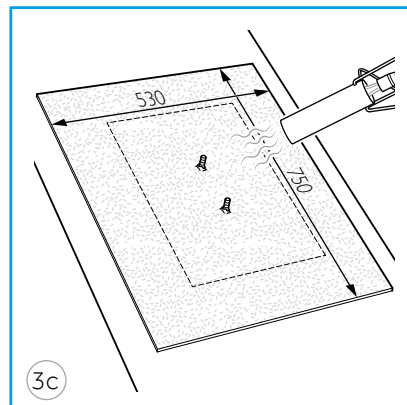

Svetsa en intäckningskappa av samma material som underlaget, min 750 x 530 mm, över infästningsplatta. Insvetsningsbredd skall vara minst 50 mm bred runt infästningsplåten.

MONTAGE AV NOCKRÄCKE

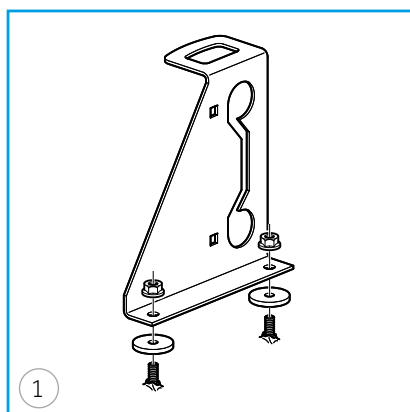

Montera multikonsolen mot Tättskiktetsplattan med EPDM brickor och 2 st M8 flänsmuttrar. Upprepa för samtliga konsoler.

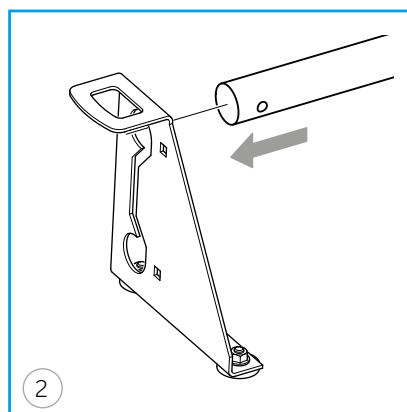

När samtliga multikonsoler är monterade, skjut in räckesröret i den övre delen av konsolen. Max utstick 20 cm.

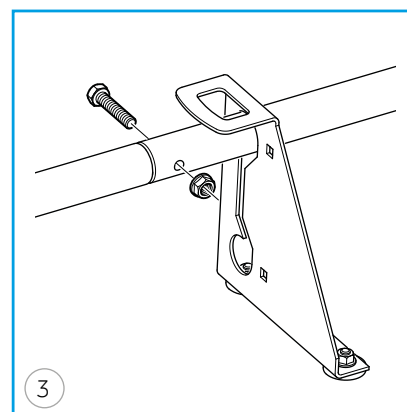

Räckesröret skarvas med Skarvsats Räckesrör M8 bult samt mutter.

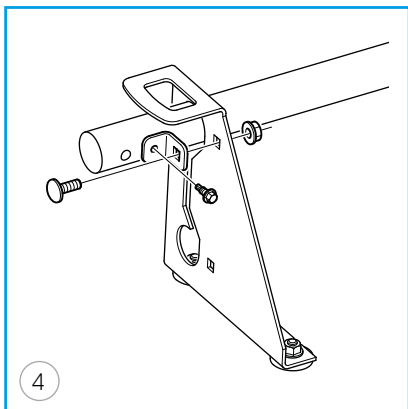

Montera resterande räckerör tills produkten är färdigmonterad. Montera 1 st låsvinkel i var ände (på utsidan av konsolen).

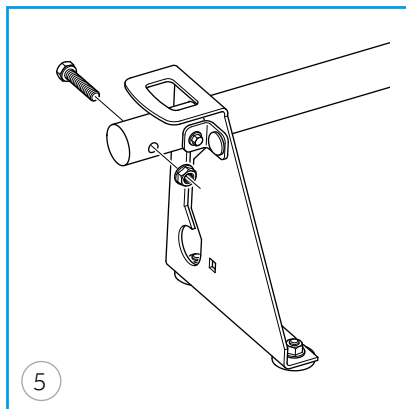

Montera avslutningsvis 1 st M8 bult samt mutter (Skarvsats Räckerör) i var ände på räckerörret.

Denna monteringsanvisning beskriver hur taksäkerhetsprodukterna skall fästas till den bärande konstruktionen. Dimensionering och utförande av den i taket underliggande konstruktionen (såsom råspont, bärläkt, m.m.) förutsätts överensstämma med rekommendationerna i den vid montagetillfället gällande AMA Hus. Vid eventuell kapning skall samtliga kapytor målas med BMI:s bättringsfärg. Efter utfört montage tillse att samtliga genomföringar genom yttäckning alternativt tätskikt är erforderligt tätade.

Monier Roofing AB / BMI Group Sverige

Box 7
611 11 Jönåker
Sverige
bmigroup.com/se

Icopal AB / BMI Group Sverige

Box 848
201 80 Malmö
Sverige
bmigroup.com/se