

Betonové střešní tašky

Viva

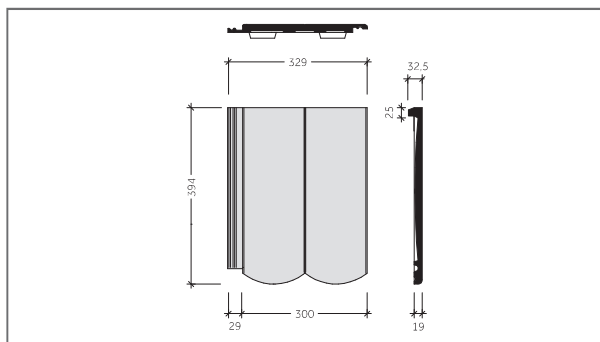

TECHNICKÉ ÚDAJE

Vzdálenost latí (VL):	310 - 330 mm *
Způsob pokládky:	na vazbu
Krycí šířka:	300 mm
Závěsná délka:	398 mm
Spotřeba na m ² :	cca 9,8 - 10,8 ks
Hmotnost:	cca 4,5 kg/ ks
Bezpečný sklon:	30°
Minimální sklon:	20°

* V závislosti na střešním sklonu

VZDÁLENOST LATÍ (VL)

Střechu je nutné před pokládkou rozměřit a označit šňůrovačem.

ZJIŠTĚNÍ KONSTRUKČNÍ DÉLKY

Konstrukční délka se skládá z: $n \times VL + VLO + VLH$

TABULKA MINIMÁLNÍHO PŘEKRYTÍ TAŠEK DLE SKLONU STŘECHY

Sklon (°)	min. DPT (mm)	max. VL (mm)
od 20° do 25° vč.	110	310
od 25° do 35° vč.	100	320
nad 35°	90	330

Pozn.: Při použití krajních tašek musí být vzdálenost latí minimálně 280 mm.

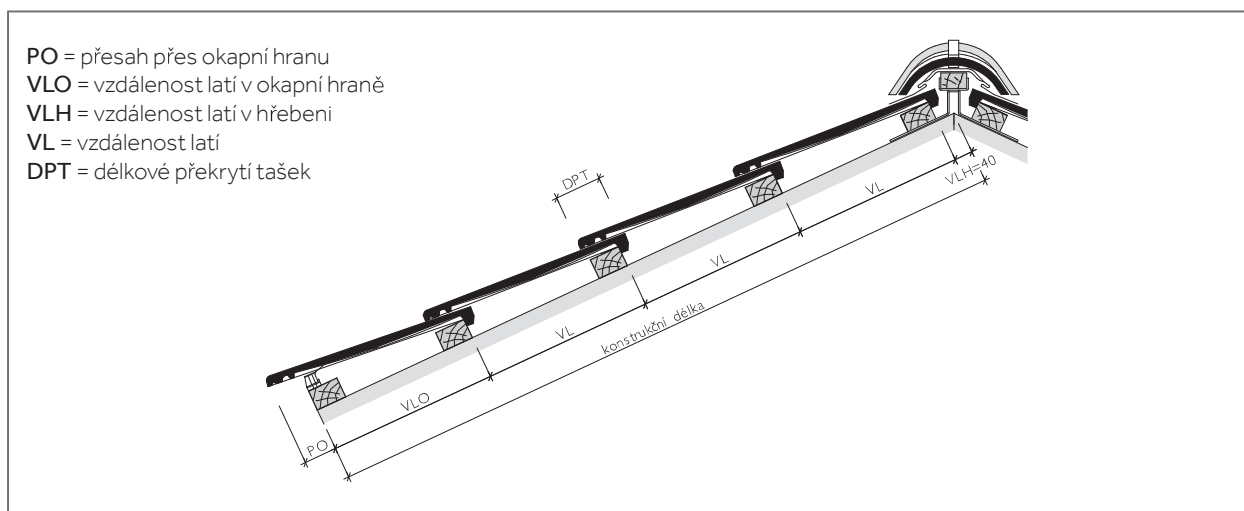

PO = přesah přes okapní hranu
 VLO = vzdálenost latí v okapní hraně
 VLH = vzdálenost latí v hřebeni
 VL = vzdálenost latí
 DPT = délkové překrytí tašek

VZDÁLENOST LATÍ V OKAPNÍ HRANĚ (VLO)

VLO (mm)	300	305	310	320	330	340	350	360
PO (mm) cca.	100	95	90	80	70	60	50	40

Pozn.: PO volit v závislosti na konstrukci, střešním sklonu a místních podmínkách. V případě potřeby (při možném zatékání vody za žlab), doporučujeme instalovat další okapnici (větší) na první lať pro bezpečný odtok vody do žlabu.

VZDÁLENOST LATÍ V HŘEBENI (VLH)

VLH (mm)	40
----------	----

TABULKA PRO ZJIŠTĚNÍ POČTU ŘAD TAŠEK

CELKOVÁ VZDÁLENOST LATÍ V PLOŠE = VL X POČET ŘAD TAŠEK (BEZ VZDÁLENOSTI LATÍ V OKAPU A HŘEBENI)

Sklon	VL (m)			Počet řad tašek															
				1	2	3	4	5	6	7	8	9	10	11	12	13	14	15	
od 20° do 25° vč.	0,310	0,310	0,310	0,310	0,310	0,620	0,930	1,240	1,550	1,860	2,170	2,480	2,790	3,100	3,410	3,720	4,030	4,340	4,650
		0,315	0,315	0,315	0,315	0,630	0,945	1,260	1,575	1,890	2,205	2,520	2,835	3,150	3,465	3,780	4,095	4,410	4,725
od 25° do 35° vč.	0,320	0,320	0,320	0,320	0,320	0,640	0,960	1,280	1,600	1,920	2,240	2,560	2,880	3,200	3,520	3,840	4,160	4,480	4,800
		0,325	0,325	0,325	0,325	0,650	0,975	1,300	1,625	1,950	2,275	2,600	2,925	3,250	3,575	3,900	4,225	4,550	4,875
nad 35°	0,330	0,330	0,330	0,330	0,330	0,660	0,990	1,320	1,650	1,980	2,310	2,640	2,970	3,300	3,630	3,960	4,290	4,620	4,950
		0,330	0,330	0,330	0,330	0,660	0,990	1,320	1,650	1,980	2,310	2,640	2,970	3,300	3,630	3,960	4,290	4,620	4,950

Sklon	VL (m)			Počet řad tašek																										
				16	17	18	19	20	21	22	23	24	25	26	27	28	29	30												
od 20° do 25° vč.	0,310	0,310	0,310	0,310	4,960	5,270	5,580	5,890	6,200	6,510	6,820	7,130	7,440	7,750	8,060	8,370	8,680	8,990	9,300											
		0,315	0,315	0,315	5,040	5,355	5,670	5,985	6,300	6,615	6,930	7,245	7,560	7,875	8,190	8,505	8,820	9,135	9,450											
od 25° do 35° vč.	0,320	0,320	0,320	0,320	5,120	5,440	5,760	6,080	6,400	6,720	7,040	7,360	7,680	8,000	8,320	8,640	8,960	9,280	9,600											
		0,325	0,325	0,325	5,200	5,525	5,850	6,175	6,500	6,825	7,150	7,475	7,800	8,125	8,450	8,775	9,100	9,425	9,750											
nad 35°	0,330	0,330	0,330	0,330	5,280	5,610	5,940	6,270	6,600	6,930	7,260	7,590	7,920	8,250	8,580	8,910	9,240	9,570	9,900											
		0,330	0,330	0,330	5,280	5,610	5,940	6,270	6,600	6,930	7,260	7,590	7,920	8,250	8,580	8,910	9,240	9,570	9,900											

Betonové střešní tašky

Viva

ZJIŠTĚNÍ KONSTRUKČNÍ ŠÍŘE

Střechu je nutné před pokládkou rozměřit a označit šňurovačem.
Krycí výška bočního lemu na krajní tašce je 40 mm.

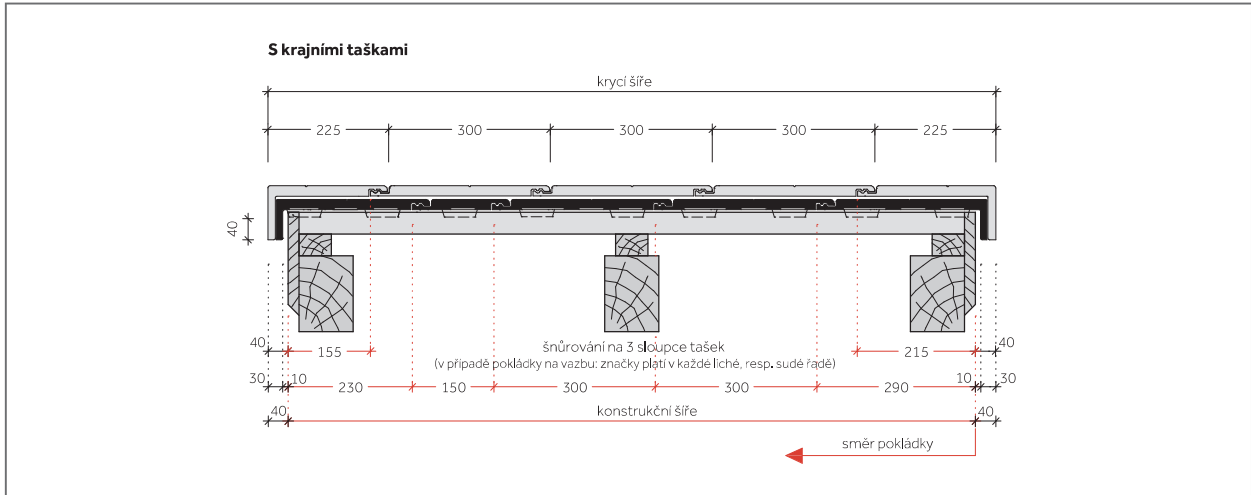

Pozn.:

Při rozměření nezapomenout na štitové prkno nebo budoucí obložení štítu, apod.

Optimální krycí šířku stanovit dle sraženého a roztaženého položení přes 10 základních tašek viz. str. 69

SCHEMA MOŽNÉ POKLÁDKY

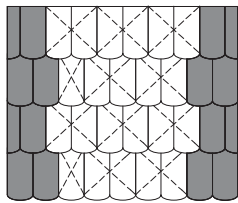

Toto schéma pokládky v tabulce
vyznačeno **modře** (varianta A1).

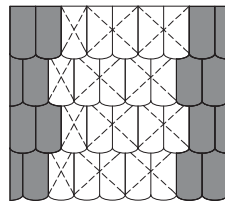

Toto schéma pokládky v tabulce
vyznačeno **černě** (varianta B1).



Krajní taška pravá, resp. levá 3/4

Krajní taška pravá, resp. levá 1/1

Taška půlená 1/2

Taška základní 1/1

KONSTRUKČNÍ ŠÍŘE = KRYCÍ ŠÍŘE - 2 x 40 mm

var. A1 = KRAJNÍ TAŠKA 1/1 PRAVÁ + **nx** ZÁKLADNÍ TAŠKA + PŮLENÁ TAŠKA + KRAJNÍ TAŠKA 1/1 LEVÁ, RESP. KRAJNÍ TAŠKA 3/4 PRAVÁ + **nx** ZÁKLADNÍ TAŠKA + KRAJNÍ TAŠKA 3/4 LEVÁ nebo
var. A2 = KRAJNÍ TAŠKA 1/1 PRAVÁ + **nx** ZÁKLADNÍ TAŠKA + KRAJNÍ TAŠKA 1/1 LEVÁ, RESP. KRAJNÍ TAŠKA 3/4 PRAVÁ + **nx** ZÁKLADNÍ TAŠKA + PŮLENÁ TAŠKA + KRAJNÍ TAŠKA 3/4 LEVÁ

KONSTRUKČNÍ ŠÍŘE = KRYCÍ ŠÍŘE - 2 x 40 mm

var. B1 = KRAJNÍ TAŠKA 1/1 PRAVÁ + **nx** ZÁKLADNÍ TAŠKA + PŮLENÁ TAŠKA + KRAJNÍ TAŠKA 3/4 LEVÁ, RESP. KRAJNÍ TAŠKA 3/4 PRAVÁ + **nx** ZÁKLADNÍ TAŠKA + PŮLENÁ TAŠKA + KRAJNÍ TAŠKA 1/1 LEVÁ nebo
var. B2 = KRAJNÍ TAŠKA 1/1 PRAVÁ + **nx** ZÁKLADNÍ TAŠKA + KRAJNÍ TAŠKA 3/4 LEVÁ, RESP. KRAJNÍ TAŠKA 3/4 PRAVÁ + **nx** ZÁKLADNÍ TAŠKA + KRAJNÍ TAŠKA 1/1 LEVÁ

Konstrukční šíře (m)	0,820	0,895	0,970	1,045	1,120	1,195	1,270	1,345	1,420	1,495	1,570	1,645	1,720	1,795	1,870	1,945	2,020	2,095	2,170	2,245	2,320	2,395	2,470	2,545	2,620	2,695	2,770	2,845													
Počet tašek v řadě vč. krajních tašek 1/1 nebo krajních tašek 3/4, resp. vč. krajních tašek 1/1 + krajní taška 3/4	Krajní taška 1/1 = 2ks. resp. Krajní taška 3/4 = 2ks	3	-	3,5	-	4	-	4,5	-	5	-	5,5	-	6	-	6,5	-	7	-	7,5	-	8	-	8,5	-	9	-	9,5	-												
	Krajní taška 1/1 + Krajní taška 3/4, resp. Krajní taška 3/4 + Krajní taška 1/1	-	3,5	-	4	-	4,5	-	5	-	5,5	-	6	-	6,5	-	7	-	7,5	-	8	-	8,5	-	9	-	9,5	-	10												
		-	3,5	-	4	-	4,5	-	5	-	5,5	-	6	-	6,5	-	7	-	7,5	-	8	-	8,5	-	9	-	9,5	-	10												
2,920	2,995	3,070	3,145	3,220	3,295	3,370	3,445	3,520	3,595	3,670	3,745	3,820	3,895	3,970	4,045	4,120	4,195	4,270	4,345	4,420	4,495	4,570	4,645	4,720	4,795	4,870	4,945	5,020	5,095	5,170	5,245	5,320	5,395	5,470	5,545	5,620	5,695	5,770	5,845		
10	-	10,5	-	11	-	11,5	-	12	-	12,5	-	13	-	13,5	-	14	-	14,5	-	15	-	15,5	-	16	-	16,5	-	17	-	17,5	-	18	-	18,5	-	19	-	19,5	-	20	
10,5	-	11	-	11,5	-	12	-	12,5	-	13	-	13,5	-	14	-	14,5	-	15	-	15,5	-	16	-	16,5	-	17	-	17,5	-	18	-	18,5	-	19	-	19,5	-	20	-	20	
-	10,5	-	11	-	11,5	-	12	-	12,5	-	13	-	13,5	-	14	-	14,5	-	15	-	15,5	-	16	-	16,5	-	17	-	17,5	-	18	-	18,5	-	19	-	19,5	-	20	-	20
-	10,5	-	11	-	11,5	-	12	-	12,5	-	13	-	13,5	-	14	-	14,5	-	15	-	15,5	-	16	-	16,5	-	17	-	17,5	-	18	-	18,5	-	19	-	19,5	-	20	-	20
5,920	5,995	6,070	6,145	6,220	6,295	6,370	6,445	6,520	6,595	6,670	6,745	6,820	6,895	6,970	7,045	7,120	7,195	7,270	7,345	7,420	7,495	7,570	7,645	7,720	7,795	7,870	7,945	8,020	8,095	8,170	8,245	8,320	8,395	8,470	8,545	8,620	8,695	8,770	8,845		
20	-	20,5	-	21	-	21,5	-	22	-	22,5	-	23	-	23,5	-	24	-	24,5	-	25	-	25,5	-	26	-	26,5	-	27	-	27,5	-	28	-	28,5	-	29	-	29,5	-	30	
20,5	-	21	-	21,5	-	22	-	22,5	-	23	-	23,5	-	24	-	24,5	-	25	-	25,5	-	26	-	26,5	-	27	-	27,5	-	28	-	28,5	-	29	-	29,5	-	30	-	30	
-	20,5	-	21	-	21,5	-	22	-	22,5	-	23	-	23,5	-	24	-	24,5	-	25	-	25,5	-	26	-	26,5	-	27	-	27,5	-	28	-	28,5	-	29	-	29,5	-	30	-	30
-	20,5	-	21	-	21,5	-	22	-	22,5	-	23	-	23,5	-	24	-	24,5	-	25	-	25,5	-	26	-	26,5	-	27	-	27,5	-	28	-	28,5	-	29	-	29,5	-	30	-	30
8,920	8,995	9,070	9,145	9,220	9,295	9,370	9,445	9,520	9,595	9,670	9,745	9,820	9,895	9,970	10,045	10,120	10,195	10,270	10,345	10,420	10,495	10,570	10,645	10,720	10,795	10,870	10,945	11,020	11,095	11,170	11,245	11,320	11,395	11,470	11,545	11,620	11,695	11,770	11,845		
30	-	30,5	-	31	-	31,5	-	32	-	32,5	-	33	-	33,5	-	34	-	34,5	-	35	-	35,5	-	36	-	36,5	-	37	-	37,5	-	38	-	38,5	-	39	-	39,5	-	40	
30,5	-	31	-	31,5	-	32	-	32,5	-	33	-	33,5	-	34	-	34,5	-	35	-	35,5	-	36	-	36,5	-	37	-	37,5	-	38	-	38,5	-	39	-	39,5	-	40	-	40	
-	30,5	-	31	-	31,5	-	32	-	32,5	-	33	-	33,5	-	34	-	34,5	-	35	-	35,5	-	36	-	36,5	-	37	-	37,5	-	38	-	38,5	-	39	-	39,5	-	40	-	40
-	30,5	-	31	-	31,5	-	32	-	32,5	-	33	-	33,5	-	34	-	34,5	-	35	-	35,5	-	36	-	36,5	-	37	-	37,5	-	38	-	38,5	-	39	-	39,5	-	40	-	40